

# ***Energizer®***



**40V SCHNURLOSER  
RASENMÄHER **EZ40VTDE46TN**  
BENUTZERHANDBUCH**

VORSICHT Lesen Sie die Anweisungen, bevor Sie das  
Gerät benutzen.

# ***Energizer®***

©2021 Energizer. Energizer and certain graphic designs are trademarks of Energizer Brands, LLC and related subsidiaries and are used under license by Builder SAS. All other brand names are trademarks of their respective owners. Neither Builder SAS nor Energizer Brands, LLC is affiliated with the respective owners of their trademarks.

## **Fangen wir an.**

Sie freuen sich schon darauf, sich einzuschalten, also  
machen wir es kurz!

# **INHALT**

|  |           |
|--|-----------|
| <b>1. BESTIMMTE NUTZUNG</b>              | <b>5</b>  |
| <b>2. SICHERHEITSWARNUNG</b>             | <b>5</b>  |
| <b>3. SYMBOLE</b>                        | <b>10</b> |
| <b>4. DAS PRODUKT</b>                    | <b>11</b> |
| <b>5. MONTAGE</b>                        | <b>13</b> |
| <b>6. BETRIEB</b>                        | <b>16</b> |
| <b>7. PFLEGE UND WARTUNG</b>             | <b>18</b> |
| <b>8. SERVICE UND EINSTELLUNGEN</b>      | <b>19</b> |
| <b>9. TRANSPORT VON LITHIUMBATTERIEN</b> | <b>20</b> |
| <b>10. RECYCLING UND ENTSORGUNG</b>      | <b>20</b> |
| <b>11. CE-KONFORMITÄTSERKLÄRUNG</b>      | <b>21</b> |
| <b>12. GARANTIE</b>                      | <b>22</b> |
| <b>13. PRODUKTVERSAGEN</b>               | <b>23</b> |
| <b>14. GARANTIEAUSSCHLÜSSE</b>           | <b>24</b> |

## **1. VORGESEHENER VERWENDUNGSZWECK**

Dieser Mäher ist für das Mähen von natürlichem Gras bestimmt. Jede andere Verwendung ist verboten. Er ist nur für den privaten Gebrauch in einem Garten oder Grundstück geeignet. Rasenmäher für private Grundstücke oder Gärten sind solche, die für die Pflege von Grasflächen und privatem Rasen verwendet werden, und sollten nicht auf öffentlichen Flächen, in Parks, Sportanlagen, in der Landwirtschaft oder in Wäldern eingesetzt werden.

## **2. SICHERHEIT WARNUNG**

**WICHTIG! VOR GEBRAUCH SORGFÄLTIG  
LESEN UND FÜR SPÄTERE VERWENDUNG  
AUFBEWAHREN.**

- 1) Lesen Sie die Anweisungen sorgfältig durch. Machen Sie sich mit den Bedienelementen und dem richtigen Gebrauch des Geräts vertraut.
- 2) Erlauben Sie niemals Kindern oder Personen, die mit dieser Anleitung nicht vertraut sind, den Rasenmäher zu benutzen. Örtliche Vorschriften können das Alter des Bedieners einschränken.
- 3) Mähen Sie niemals, wenn Menschen, insbesondere Kinder, oder Haustiere in der Nähe sind.
- 4) Denken Sie daran, dass der Betreiber oder Benutzer für Unfälle oder Gefahren, die anderen Personen oder deren Eigentum zustoßen, verantwortlich ist.
- 5) Tragen Sie beim Mähen immer festes Schuhwerk und lange Hosen. Bedienen Sie das Gerät nicht, wenn Sie barfuß sind oder offene Sandalen tragen. Vermeiden Sie locker sitzende Kleidung oder Kleidung mit herabhängenden Schnüren oder Krawatten.
- 6) Untersuchen Sie den Bereich, in dem das Gerät eingesetzt werden soll, gründlich und entfernen Sie alle Gegenstände, die von der Maschine weggeschleudert werden können.
- 7) Führen Sie vor dem Einsatz immer eine Sichtprüfung durch, um sicherzustellen, dass die Klingen, die

Klingenbolzen und die Schneideinheit nicht abgenutzt oder beschädigt sind. Ersetzen Sie verschlissene oder beschädigte Klingen und Bolzen satzweise, um die Unwucht zu erhalten. Ersetzen Sie beschädigte oder unleserliche Etiketten.

8) Mähen Sie nur bei Tageslicht oder bei gutem Kunstlicht.

- 9) Vermeiden Sie den Einsatz des Geräts in nassem Gras.
- 10) Achten Sie an Hängen immer auf Ihren festen Stand.
- 11) Gehen Sie, rennen Sie nicht.
- 12) Mähen Sie quer zu den Hängen, niemals auf und ab.
- 13) Seien Sie bei Richtungsänderungen an Hängen äußerst vorsichtig.
- 14) Mähen Sie keine übermäßig steilen Hänge.
- 15) Seien Sie äußerst vorsichtig, wenn Sie den Rasenmäher rückwärts fahren oder zu sich heranziehen.
- 16) Halten Sie das/die Messer an, wenn die Maschine für den Transport gekippt werden muss, wenn Sie andere Flächen als Gras überqueren, und wenn Sie die Maschine zu und von der Einsatzstelle transportieren.
- 17) Betreiben Sie die Maschine niemals mit defekten Schutzvorrichtungen oder ohne angebrachte Sicherheitsvorrichtungen, z. B. Abweiser und/oder Grasfangkorb.
- 18) Schalten Sie den Motor vorsichtig gemäß den Anweisungen und mit den Füßen weit entfernt von den Messern ein.
- 19) Kippen Sie die Maschine beim Einschalten des Motors nicht, es sei denn, die Maschine muss zum Starten gekippt werden. In diesem Fall kippen Sie die Maschine nicht mehr als unbedingt nötig und heben Sie nur den Teil an, der vom Bediener entfernt ist.
- 20) Starten Sie den Motor nicht, wenn Sie vor der Auslassöffnung stehen.
- 21) Hände und Füße nicht in die Nähe oder unter rotierende Teile bringen. Halten Sie sich stets von der

Auslassöffnung fern.

22) Transportieren Sie das Gerät nicht, wenn die Stromquelle eingeschaltet ist.

23) Den Motor anhalten und den Trennschalter ausschalten. Stellen Sie sicher, dass alle beweglichen Teile zum Stillstand gekommen sind:



- Immer, wenn Sie das Gerät verlassen.
  - Vor dem Beseitigen von Verstopfungen oder dem Lösen von Verstopfungen im Schacht.
  - Bevor Sie den Rasenmäher überprüfen, reinigen oder an ihm arbeiten;
  - Nach dem Aufprall auf einen Fremdkörper. Untersuchen Sie den Rasenmäher auf Schäden und führen Sie Reparaturen durch, bevor Sie den Rasenmäher wieder starten und in Betrieb nehmen.
- 24) Wenn der Rasenmäher anfängt, ungewöhnlich zu vibrieren (sofort überprüfen):
- Prüfen Sie auf Schäden.
  - Ersetzen oder reparieren Sie alle beschädigten Teile.
  - Überprüfen Sie alle losen Teile und ziehen Sie sie fest.
- 25) Achten Sie darauf, dass alle Muttern, Bolzen und Schrauben fest angezogen sind, um einen sicheren Betriebszustand des Geräts zu gewährleisten.
- 26) Prüfen Sie die Grasfangeinrichtung regelmäßig auf Verschleiß oder Beschädigung.
- 27) Achten Sie beim Einstellen der Maschine darauf, dass Sie sich nicht die Finger zwischen den beweglichen Messern und den festen Teilen der Maschine einklemmen.
- 28) Lassen Sie das Gerät vor der Lagerung immer abkühlen.
- 29) Bei der Wartung der Messer ist zu beachten, dass die Messer trotz ausgeschalteter Stromquelle noch bewegt werden können.
- 30) Ersetzen Sie verschlissene oder beschädigte Teile aus Sicherheitsgründen. Verwenden Sie nur Originalersatzteile und -zubehör.
- 31) Kinder dürfen den Automaten nicht benutzen.

32) Dieses Gerät ist nicht dafür bestimmt, durch Personen mit eingeschränkten physischen, sensorischen oder geistigen Fähigkeiten oder mangels Erfahrung und mangels Wissen benutzt zu werden, es sei denn, sie werden durch eine für sie zuständige Person beaufsichtigt oder erhalten von ihr Anweisungen, wie das Gerät zu benutzen ist.

Sicherheit.

- 33) Achten Sie beim Einstellen der Maschine darauf, dass Sie sich nicht die Finger zwischen den beweglichen Messern und den festen Teilen der Maschine einklemmen.
- 34) Lassen Sie das Gerät vor der Lagerung immer abkühlen.
- 35) Nehmen Sie den Akku nach dem Gebrauch und vor der Lagerung aus dem Gerät und überprüfen Sie ihn auf Schäden.
- 36) Bei der Wartung der Messer ist zu beachten, dass die Messer trotz ausgeschalteter Stromquelle noch bewegt werden können.
- 37) Laden Sie den Akku nur mit dem vom Hersteller angegebenen Ladegerät auf. Die Verwendung eines Ladegeräts mit einem nicht kompatiblen Akkupack kann zu Brandgefahr führen.
- 38) Wenn der Akku nicht benutzt wird, halten Sie ihn von anderen Metallgegenständen wie Büroklammern, Münzen, Schlüsseln, Nägeln, Schrauben oder anderen kleinen Metallgegenständen fern, die eine Verbindung von einem Anschluss zum anderen herstellen können. Das Kurzschließen der Batteriepole kann zu Verbrennungen oder einem Brand führen.
- 39) Unter missbräuchlichen Bedingungen kann Flüssigkeit herausgeschleudert werden von der Batterie:
  - Bei versehentlichem Kontakt mit Wasser spülen.
  - Wenn die Flüssigkeit versehentlich in die Augen gelangt, suchen Sie einen Arzt auf. Aus dem Akku

austretende Flüssigkeit kann Hautreizungen oder Verbrennungen verursachen.

40) Kinder dürfen nicht mit dem Gerät spielen.





41) Die Reinigung und Wartung durch den Benutzer darf nicht von Kindern vorgenommen werden.

## **KINDERSICHERHEIT**

Tragische Unfälle können sich ereignen, wenn der Betreiber nicht auf die Anwesenheit von Kindern achtet.

- Halten Sie Kinder vom Mähbereich fern und beaufsichtigen Sie sie unter der Aufsicht eines verantwortlichen Erwachsenen.
- Erlauben Sie Kindern unter 14 Jahren nicht, diesen Mäher zu bedienen. Kinder, die 14 Jahre oder älter sind, müssen die Bedienungsanweisungen und Sicherheitsregeln in diesem Handbuch lesen und verstehen und müssen von einem Elternteil geschult und beaufsichtigt werden.
- Bleiben Sie aufmerksam und schalten Sie den Mäher aus, wenn ein Kind oder eine andere Person den Mähbereich betritt.
- Schauen Sie vor und während des Rückwärtsfahrens nach hinten und unten auf kleine Kinder.
- Seien Sie besonders vorsichtig, wenn Sie sich unübersichtlichen Ecken, Türöffnungen, Sträuchern, Bäumen oder anderen Objekten nähern, die Ihnen die Sicht auf ein Kind versperren könnten, das in den Weg des Mähers laufen könnte.

### 3. SYMBOLE

|  |   |
|--|---|
|   | Lesen Sie diese Bedienungsanleitung sorgfältig durch, bevor Sie den Rasenmäher benutzen, und bewahren Sie sie zum späteren Nachschlagen auf.          |
|   | Gefahr von Projektionen. Unbeteiligte Personen fernhalten.  |
|   | Vorsicht vor scharfen Klingen. Klingen fahren fort zu sich nach dem Abschalten des Motors drehen. Entfernen Sie die Sperrvorrichtung vor der Wartung. |
|  | Garantierter Geräuschpegel.   |

# 4. DAS PRODUKT

## 4.1 PRODUKTBEZEICHNUNG

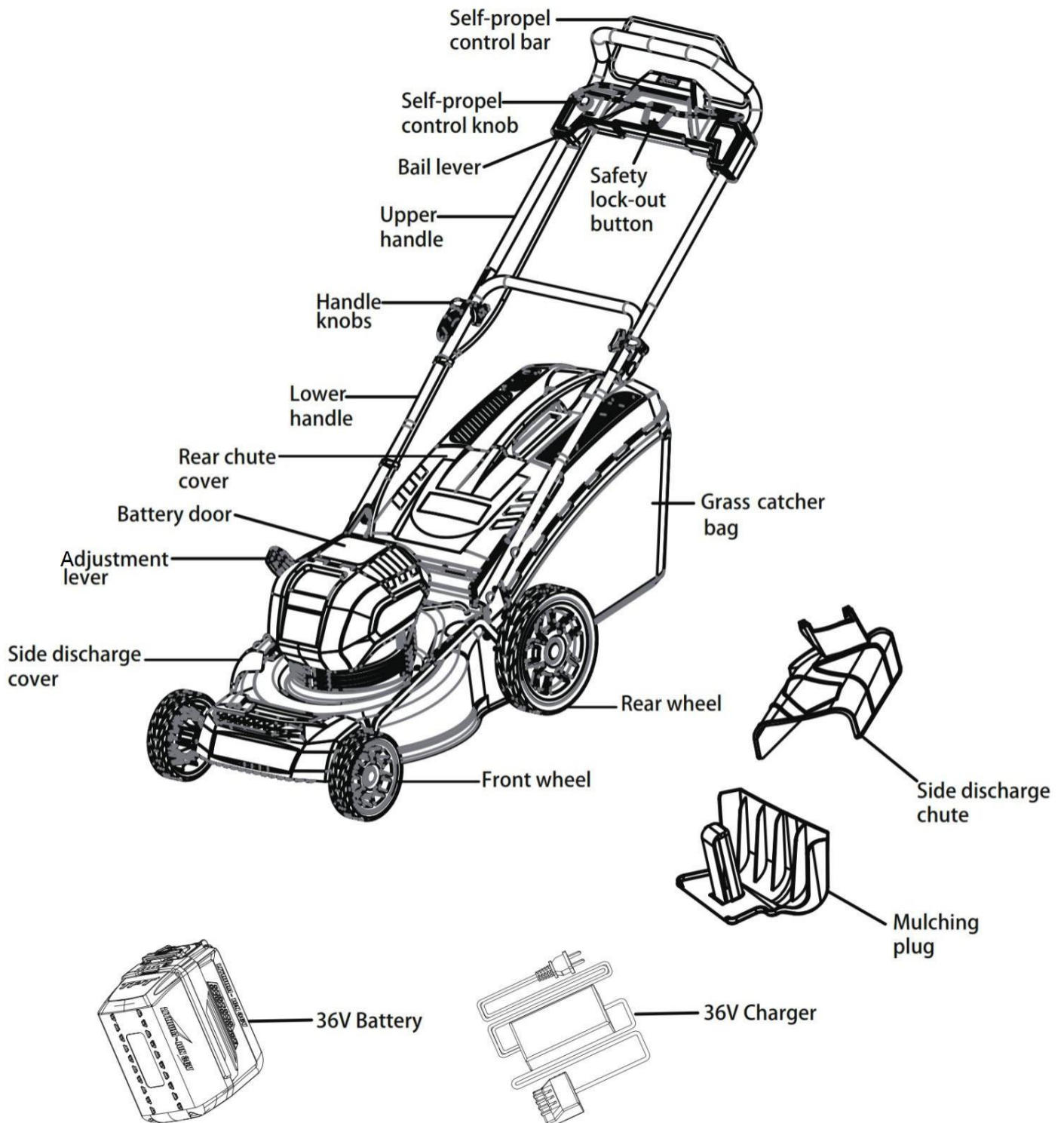

Dieser Rasenmäher wird ohne Akku und Ladegerät geliefert. Bitte kaufen Sie ein Akkupaket (Akku + Ladegerät) von der gleichen Marke wie dieses Gerät. Das empfohlene Produkt ist: **ENERGIZER 40V LITHIUM-ION AKKU-LADEGERÄT**. Verwenden Sie keinen nicht empfohlenen Akku.

Lesen Sie vor der Verwendung des Akkus und des Ladegeräts die mit diesen Produkten gelieferten Bedienungsanleitungen sorgfältig durch. Bei Fragen wenden Sie sich bitte an unseren Kundendienst.

## 4.2 TECHNISCHE DATEN

|                                       |  |
|---------------------------------------|--|
| Modell                                | EZ40VTDE46TN                                 |
| Spannung                              | 36Vd.c. (max. 40V d.c.)                      |
| Geschwindigkeit ohne Last             | 2800-3300/min                                |
| Schnittbreite                         | 457 mm                                       |
| Schnitthöhe                           | 35-90mm (6 Positionen)                       |
| Volumen des Grasfängers               | 60 L   |
| Nettogewicht                          | 22 kg  |
| Garantierter Schallleistungspegel LwA | 94 dB(A)                                     |
| Schalldruckpegel LpA                  | 88,4 dB(A) K= 3 dB(A)                        |
| Vibration                             | <2,2 m/s <sup>2</sup> K= 1,5m/s <sup>2</sup> |



# 5. MONTAGE

## 5.1 AUSPACKEN

Vergewissern Sie sich vor Beginn der Montage des Produkts, dass alle Teile vorhanden sind. Vergleichen Sie die Teile mit der Packungsinhaltsliste und der Hardware-Inhaltsliste. Wenn ein Teil fehlt oder beschädigt ist, versuchen Sie nicht, das Gerät zusammenzubauen.

- Nehmen Sie das Produkt und alle Zubehörteile vorsichtig aus dem Karton. Vergewissern Sie sich, dass alle in der Packliste aufgeführten Artikel enthalten sind.
- Überprüfen Sie das Produkt sorgfältig, um sicherzustellen, dass es während des Transports nicht gebrochen oder beschädigt wurde.
- Werfen Sie das Verpackungsmaterial erst weg, wenn Sie das Produkt sorgfältig geprüft und zufriedenstellend betrieben haben.
- Sollten Teile beschädigt sein oder fehlen, wenden Sie sich bitte an Ihren Händler.

## 5.2 AUSKLAPPEN UND EINSTELLEN DES UNTEREN GRIFFS

### WARNUNG:

- Durch unsachgemäßes Ein- und Ausklappen des Griffs können die Kabel beschädigt werden, was zu einem unsicheren Betriebszustand führen kann.
- Achten Sie darauf, dass die Kabel beim Ein- und Ausklappen des Griffs nicht beschädigt werden.
- Wenn ein Kabel beschädigt ist, wenden Sie sich an einen autorisierten Service-Händler.

### Zum Anheben der Griffereinheit (Abb. A):

- 1) Ziehen Sie den unteren Griff (1) nach oben und zurück, bis er mit der Lochposition der Armstütze und dem Mähergehäuse ausgerichtet ist.
- 2) Um den unteren Griff (1) zu sichern, ziehen Sie die untere Schraube (3) fest.
- 3) Öffnen Sie die oberen Nockenschlösser (2).
- 4) Ziehen Sie den oberen Griff nach oben und zurück, um ihn in die Betriebsposition zu bringen.
- 5) Um den oberen Griff zu sichern, schließen Sie die oberen Nockenverschlüsse (2).

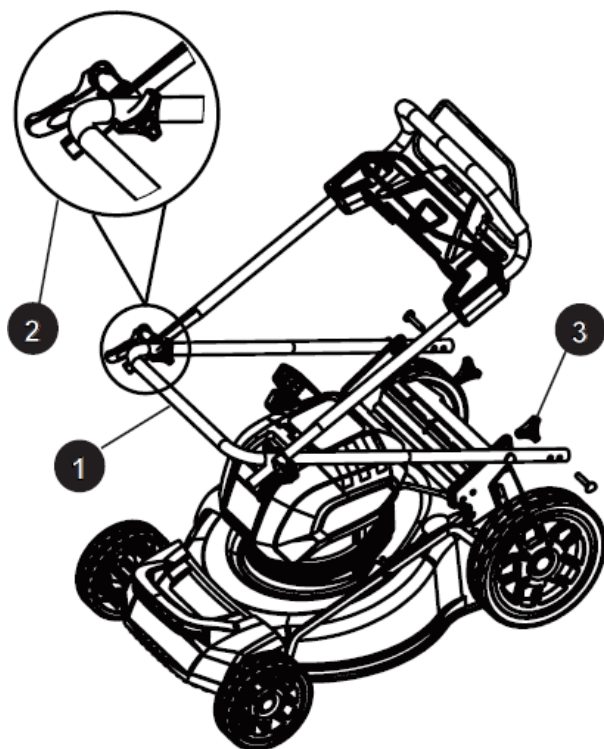

(Abb. A)

**HINWEIS:** Wenn der obere Griff locker ist oder sich vom unteren Griff gelöst hat, ziehen Sie die Knöpfe an den oberen Griffverschlüssen durch Drehen im Uhrzeigersinn fest.

### INSTALLIEREN DES GRASFANGBEUTELS (Abb.B):

- 1) Heben Sie die hintere Entladetür (1) an.
- 2) Heben Sie die Grasfangeinrichtung am Griff (2) an und legen Sie sie so unter die hintere Auswurfklappe, dass die Haken (3) an der Grasfangeinrichtung auf der Türstange (4) aufliegen.
- 3) Entriegeln Sie die hintere Auswurfklappe. Bei korrektem Einbau ragen die Haken am Grasfangkorb durch

die Öffnungen an der hinteren Auswurfklappe.

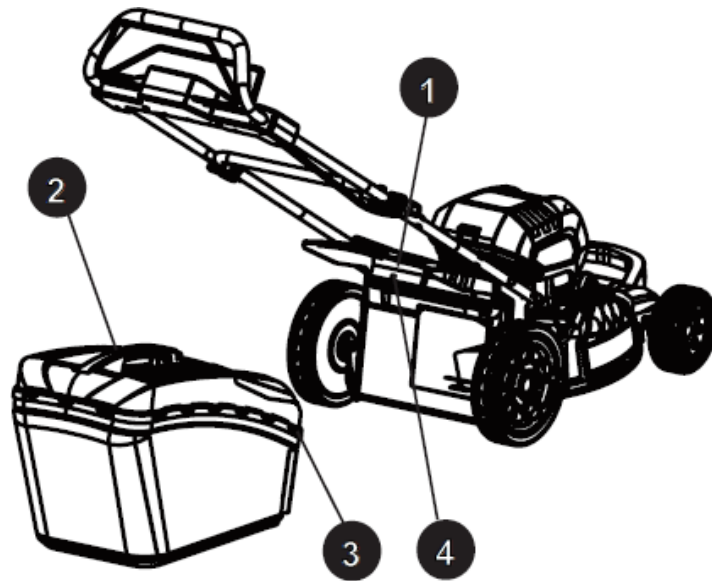

(Abb. B)

HINWEIS: Wenn Sie den Grasfangkorb verwenden, dürfen Sie weder den Seitenauswurfschacht noch den Mulchstopfen installieren.

### INSTALLIEREN/ENTFERNEN DES MULCHSTECKERS (Abb. C):

- 1) Zum Entfernen des Mulchstopfens heben Sie die hintere Auswurfklappe (1) an.
- 2) Fassen Sie den Griff (2) des Mulchers an.
- 3) Heben Sie den Mulchstopfen an und ziehen Sie ihn am Griff heraus.
- 4) Der Mulchstopfen (3) ist schräg eingesteckt, so dass es etwas Kraft erfordert, ihn zu entfernen.
- 5) Der Mulchstopfen muss entfernt werden, um den Grasfangsack zu installieren.
- 6) Der Mulchstopfen muss wieder eingesetzt werden, wenn der Grasfangsack entfernt wird.

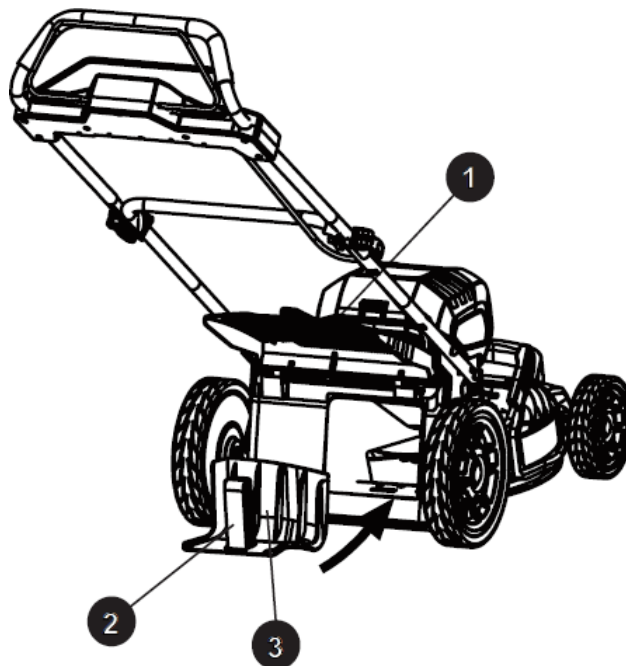

(Abb. C)

HINWEIS: Installieren Sie beim Mulchen weder den Seitenauswurfschacht noch den Grasfangsack.

### INSTALLIEREN DES SEITLICHEN ABLAUFKANALS (Abb. D)

- 1) Heben Sie die seitliche Auslassabdeckung (1) an.
- 2) Richten Sie die Nuten (2) des Auswurfkanals (3) auf die Stifte (4) an der Unterseite des Auswurfdeckels (1) aus.
- 3) Senken Sie den Auswurfkanal ab, bis die Haken am Mähwerk in den Öffnungen des Auswurfkanals befestigt sind.
- 4) Lösen Sie die seitliche Auslassabdeckung.

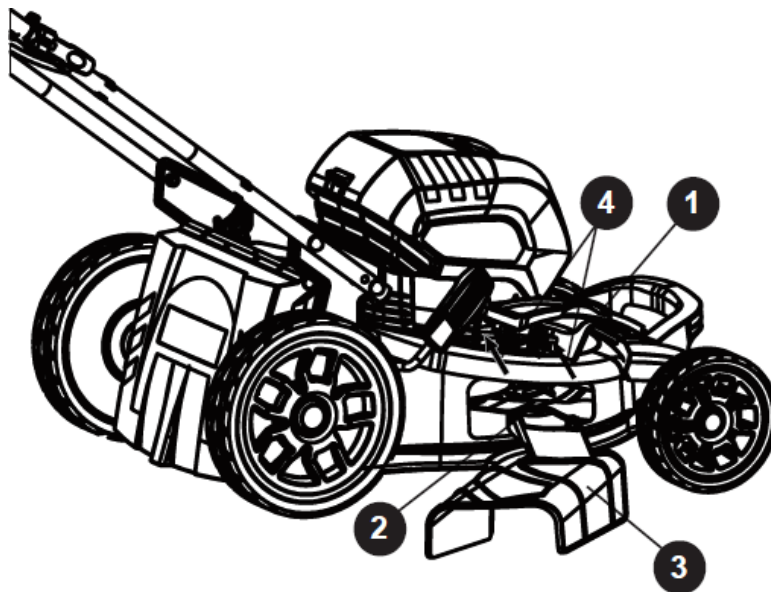

(Abb. D)

HINWEIS: Wenn Sie den Seitenauswurf verwenden, installieren Sie den Grasfangsack nicht. Stellen Sie sicher, dass der Mulchstopfen installiert ist.

**EINBAU DES BATTERIEPAKETS (Abb. E):**

- 1) Heben Sie das Batteriefach (1) an und halten Sie es hoch.
- 2) Richten Sie die Batterie (2) auf den Batterieanschluss des Mähers aus.
- 3) Vergewissern Sie sich, dass der Batterieentriegelungsknopf (3) einrastet und dass die Batterie vollständig und sicher im Mäher sitzt, bevor Sie den Betrieb aufnehmen.
- 4) Wenn das Gerät nicht sofort benutzt wird, nehmen Sie den Akku heraus.

**ABNEHMEN DES BATTERIEPAKETS (Abb. E):**

- 1) Lassen Sie den Bügelhebel los, um den Mäher anzuhalten.
- 2) Drücken Sie die Batterieentriegelungstaste (3) am Mäher. Öffnen Sie das Batteriefach.
- 3) Entfernen Sie die Batterie aus dem Mäher.



Abb. E

# 6. BETRIEB

## 6.1 STARTEN/STOPPEN (ABB. F)

- Öffnen Sie die Batterieabdeckung.
- Setzen Sie die Batterie ein.
- Schließen Sie den Batteriefachdeckel.
- Drücken und halten Sie die Sicherheitssperrtaste (1).
- Ziehen Sie die Bügelebene (2) nach oben zum Griff, um den Mäher zu starten, und lassen Sie die Taste los.
- Um das Mähwerk anzuhalten, lassen Sie den Bügel (2) los.

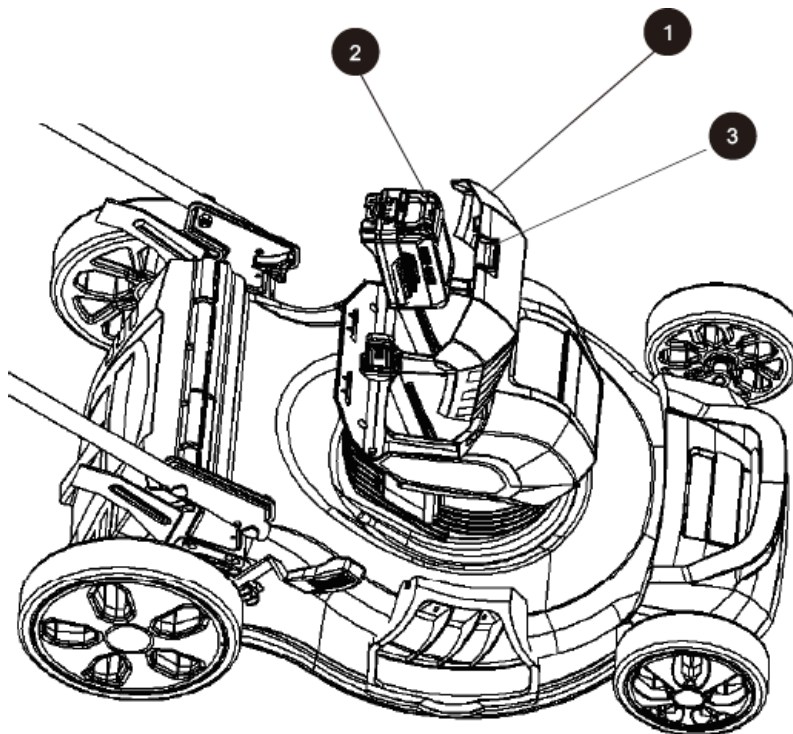
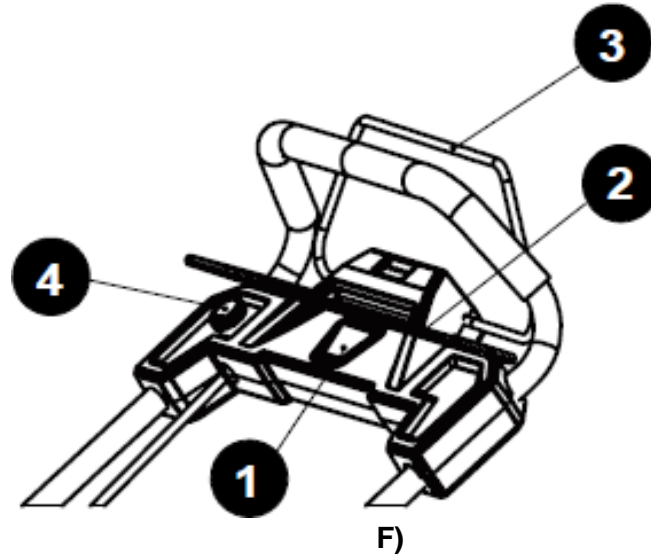

(Abb.

## 6.2 ZUR BEDIENUNG DES SELBSTFAHRERSYSTEMS (ABB. F)

- Ziehen Sie die Steuerstange (3) des Selbstantriebs zum Griff.
  - Um den Selbstantrieb auszuschalten, lassen Sie den Selbstantriebshebel (3) los.
- Das System verfügt über eine variable Geschwindigkeit. Um die Geschwindigkeit zu erhöhen, drehen Sie den Drehknopf (4) für den Eigenantrieb gegen den Uhrzeigersinn. Um die Geschwindigkeit zu verringern, drehen Sie den Drehknopf (4) im Uhrzeigersinn.

## 6.3 SOFT-START

Dieser LI-ION-Mäher ist mit einer "Soft-Start"-Funktion ausgestattet. Beim ersten Anfahren braucht der Mäher ca. 3 Sekunden, um auf volle Geschwindigkeit zu kommen. Wenn der Mäher nicht anspringt: Nehmen Sie den Akku heraus und prüfen Sie unter dem Mähwerk, ob das Messer durch nichts behindert wird und sich frei von Hand drehen lässt. Selbst eine kleine Menge Gras beim Anfahren verhindert, dass der "Softstart" den Mäher einschaltet.

**ACHTUNG:** Versuchen Sie nicht, die Funktion des Sicherheitsverriegelungsknopfes oder des Bügelhebels außer Kraft zu setzen.

**WARNUNG:** Beim Betrieb jedes Mähers können Fremdkörper in die Augen geschleudert werden, was zu schweren Augenschäden führen kann. Tragen Sie immer eine Schutzbrille, wenn Sie den Mäher bedienen und wenn Sie Einstellungen oder Reparaturen vornehmen.

**WARNUNG:** Achten Sie darauf, dass andere Personen und Haustiere mindestens 30 m (100 Fuß) entfernt bleiben, wenn der Mäher in Betrieb ist.

## 6.4 INSPEKTION DES SCHNITTBEREICHS

Entfernen Sie alle Steine, Stöcke, Drähte, Knochen und andere Fremdkörper, die von den rotierenden Messern weggeschleudert werden könnten.

## 6.5 SCHNITTHÖHENEINSTELLUNG

Bei der Auslieferung sind die Räder des Mähers auf eine niedrige Schnittposition eingestellt. Bevor Sie den Mäher zum ersten Mal benutzen, stellen Sie die Schnittposition auf die für Ihren Rasen am besten geeignete Höhe ein. Die durchschnittliche Rasenhöhe sollte in kühlen Monaten zwischen 2,5 und 5 cm und in heißen Monaten zwischen 5 und 7,5 cm liegen.

## 6.6 ZUM EINSTELLEN DER MESSERHÖHE

Um die Schnitthöhe zu erhöhen, ergreifen Sie den Höhenverstellhebel (1) und bewegen Sie ihn zur

Rückseite des Mähers. Um die Messerhöhe abzusenken, ergreifen Sie den Höhenverstellhebel (1) und bewegen ihn in Richtung der Vorderseite des Mähers.

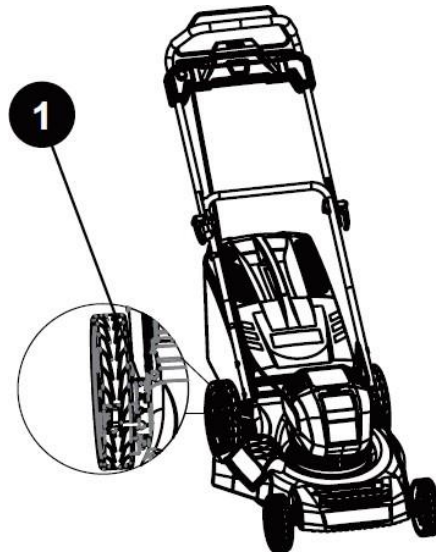

## 6.7 NEIGUNGSMESSGERÄT

### WARNUNG:

Hänge sind ein wichtiger Faktor bei Unfällen mit Ausrutschen und Stürzen, die zu schweren Verletzungen führen können. Der Einsatz des Mähers an einem Hang erfordert besondere Vorsicht. Wenn Sie sich an einem Hang unwohl fühlen, mähen Sie ihn nicht. Verwenden Sie zu Ihrer Sicherheit den Neigungsmesser, der diesem Handbuch beiliegt, um die Neigung zu messen, bevor Sie das Gerät an einem Hang oder in einem hügeligen Gebiet einsetzen.

- Mähen Sie quer zum Hang und niemals auf und ab. Seien Sie äußerst vorsichtig, wenn Sie die Richtung an einem Hang ändern.
- Achten Sie auf Löcher, Spurrillen, Steine, versteckte Gegenstände oder Unebenheiten, die ein Ausrutschen oder Stolpern verursachen können. Hohes Gras kann Hindernisse verbergen.
- Achten Sie immer auf Ihren sicheren Stand. Wenn Sie das Gefühl haben, das Gleichgewicht zu verlieren, lassen Sie den Griff zur Steuerung des Messermotors sofort los. Das Messer hört innerhalb von 3 Sekunden auf, sich zu drehen.
- Mähen Sie nicht in der Nähe von Steilhängen, Gräben oder Böschungen, da Sie den Halt oder das Gleichgewicht verlieren könnten.
- Mähen Sie keinen Hang mit einem Winkel von mehr als 15°, der mit dem Neigungsmesser ermittelt wurde.
- Mähen Sie kein nasses oder feuchtes Gras. Instabiler Stand kann zu Ausrutschen führen.

### WARNUNG:

Mähen Sie keinen Hang mit einem Winkel von mehr als 15° (eine Steigung von ca. 0,75 m alle 3 m). Mähen Sie quer zum Hang und niemals bergauf und bergab.

## 6.8 MÄH-TIPPS

**HINWEIS:** Ein scharfes Messer verbessert die Leistung des Mähers erheblich, insbesondere beim Schneiden von hohem Gras. Stellen Sie sicher, dass Sie das Messer mindestens einmal pro Jahr überprüfen und schärfen, wie im Abschnitt "Wartung" beschrieben.

- Stellen Sie sicher, dass der Rasen frei von Steinen, Stöcken, Drähten und anderen Gegenständen ist, die die Messer oder den Motor beschädigen könnten. Diese Gegenstände können versehentlich vom Mäher in alle Richtungen geschleudert werden und zu schweren Verletzungen des Bedieners und anderer Personen führen. Setzen Sie den Mäher nicht in feuchten oder nassen Umgebungen ein, um einen elektrischen Schlag zu vermeiden.
- Mähen Sie nicht im Kreis. Fahren Sie hin und her über den Rasen.
- Verringern Sie beim Schneiden von dichtem Gras die Geschwindigkeit, um einen effektiveren Schnitt und einen ordnungsgemäßen Abtransport des Schnittguts zu gewährleisten.
- Für einen gesunden Rasen sollten Sie immer ein Drittel oder weniger der Gesamtlänge des Grasses abschneiden. Der durchschnittliche Rasen sollte in den kühlen Monaten etwa 2,5 bis 5 cm lang sein und in den heißen Monaten zwischen 5 und 8,3 cm lang. Wenn der Rasen gewachsen ist, sollte er im Herbst gemäht werden.

## 6.9 MULCHING-TIPPS

**HINWEIS:** Untersuchen Sie den Bereich, in dem der Mäher eingesetzt werden soll, und entfernen Sie alle Steine, Stöcke, Drähte, Knochen und sonstigen Abfälle, die von den rotierenden Messern weggeschleudert werden könnten.

- Lassen Sie den Sperrhebel los, um den Mäher auszuschalten, wenn Sie einen geschotterten Bereich

durchqueren (Steine können von den Messern weggeschleudert werden).

- Stellen Sie den Mäher auf die höchste Schnitthöhe ein, wenn Sie auf unebenem Boden oder in hohem Unkraut mähen.
- Um ein effektives Mulchen zu gewährleisten, sollten Sie kein nasses Gras mähen, da es dazu neigt, an der Unterseite des Mähwerks zu kleben, wodurch das Schnittgut nicht richtig gemulcht wird. Neues oder dichtes Gras erfordert möglicherweise einen schmalen Schnitt. Die Fahrgeschwindigkeit sollte an den Zustand des Rasens angepasst werden. Wenn sich das Mähen verzögert hat und das Gras



Wenn das Gras länger als 10 cm (4") gewachsen ist, mähen Sie den Rasen zweimal, um die Grashöhe auf maximal 8,3 cm (3 1/4") zu reduzieren.

- Gehen Sie in gleichmäßigem Tempo. Überlappen Sie die Mähreihen. Achten Sie darauf, dass das Gras nicht zu hoch wird. Wenn das Gras zu lang wird, beginnen Sie an der höchsten Schnittposition und arbeiten sich bis zur gewünschten Schnitthöhe herunter.

#### **WARNUNG:**

Wenn Sie auf einen Fremdkörper treffen, stoppen Sie den Motor und entfernen Sie den Akku.

Untersuchen Sie den Mäher gründlich auf eventuelle Schäden. Reparieren Sie eventuelle Schäden, bevor Sie den Mäher in Betrieb nehmen. Übermäßige Vibrationen des Mähers während des Betriebs sind ein Anzeichen für eine Beschädigung. Untersuchen Sie den Mäher gründlich und reparieren Sie eventuelle Schäden, bevor Sie den Mäher in Betrieb nehmen.

#### **6.10 ENTLEREN DES GRASFANGSACKS**

- Halten Sie den Mäher an, lassen Sie die Messer vollständig zum Stillstand kommen und entfernen Sie die Batterie heraus.
- Heben Sie die hintere Auslassabdeckung an.
- Heben Sie den Grasfangsack am Griff an, um ihn vom Mäher zu entfernen.
- Leeren Sie Grasschnitt.
- Heben Sie die hintere Auswurfabdeckung an und setzen Sie den Grasfangsack wieder ein, wie zuvor in dieser Anleitung beschrieben.

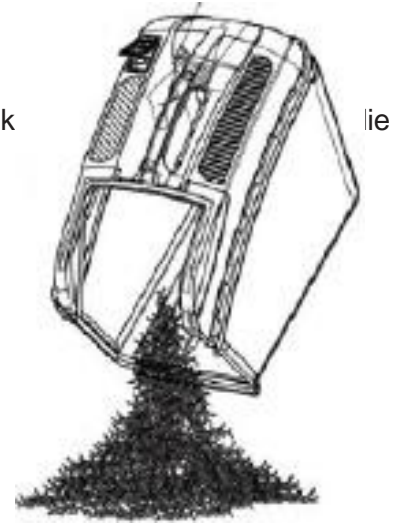

## **7. PFLEGE UND WARTUNG**

### **7.1 AUSWECHSELN DES SCHNEIDMESSERS**

#### **WARNUNG:**

Schützen Sie immer Ihre Hände, indem Sie schwere Handschuhe tragen und/oder die Schneidkanten mit Lappen oder anderen Materialien umwickeln, wenn Sie Wartungsarbeiten an den Messern durchführen. Nehmen Sie **IMMER** die Batterie heraus, wenn Sie den Mäher warten oder transportieren.

#### **DIE KLINGE ENTFERNEN**

Ziehen Sie gepolsterte Lederhandschuhe an und klemmen Sie einen Holzklötzchen zwischen das Messer und das Mähwerk, um zu verhindern, dass sich das Messer beim Entfernen der Schraube (1) dreht.

- Lösen Sie die Schraube (1) mit einem verstellbaren Schraubenschlüssel oder einem 27-mm-Steckschlüssel und entfernen Sie die Klinge (2). Drehen Sie die Schraube "GEGEN den Uhrzeigersinn", um sie zu lösen, und "im Uhrzeigersinn", um sie festzuziehen.
- Entfernen Sie den Bolzen (1) und das Blatt (2).
- Um das Messer wieder einzubauen, positionieren Sie das Messer mit den Schneidkanten zum Boden. Montieren Sie den Bolzen wie abgebildet. Drehen Sie die Klingennutter mit einem 27-mm-Steckschlüssel im Uhrzeigersinn, um die Klinge zu sichern.

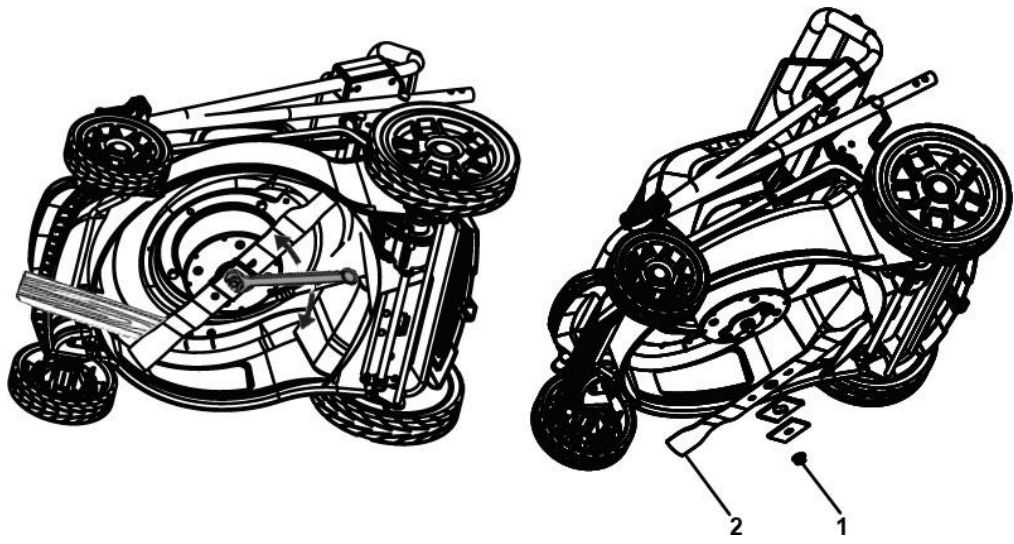

## HINWEIS:

Achten Sie darauf, dass Sie die Teile in der gleichen Reihenfolge wieder einbauen, in der sie ausgebaut wurden. Achten Sie beim Einbau des Mähmessers darauf, dass es mit den gebogenen Enden zum Mähwerk und nicht zum Boden gerichtet ist.

## 7.2 REINIGUNG DES MÄHERS

### WARNUNG:

Um das Risiko eines Stromschlags zu verringern, darf der Mäher nicht mit Wasser in Berührung kommen. Die Unterseite des Mähwerks sollte nach jedem Einsatz gereinigt werden, da sich Grasschnitt, Blätter, Schmutz und andere Verunreinigungen ansammeln, die Rost und Korrosion verursachen. Entfernen Sie alle Gras- und Laubansammlungen auf oder um die Motorabdeckung (verwenden Sie kein Wasser).

Wischen Sie den Mäher von Zeit zu Zeit mit einem trockenen Tuch sauber. Wenn sich während des Einsatzes Schmutz an der Unterseite des Mähers ansammelt, stoppen Sie den Motor, trennen Sie ihn von der Batterie, kippen Sie den Mäher auf die Seite und kratzen Sie ihn mit einem geeigneten Werkzeug sauber.

## 8. SERVICE UND ANPASSUNGEN

- Identische Ersatzteile sind beim Hersteller erhältlich. Die Verwendung von Teilen, die nicht den Spezifikationen der Originalausrüstung entsprechen, kann zu unzureichender Leistung führen und die Sicherheit beeinträchtigen.
- Vergewissern Sie sich vor dem Reinigen, Reparieren oder Prüfen, dass das Messer und alle beweglichen Teile vollständig zum Stillstand gekommen sind. Entfernen Sie den Akku, wenn Sie Einstellungen vornehmen oder eines der vier Räder vom Boden abheben müssen.
- Halten Sie die Griffe trocken, sauber und frei von Öl und Fett.
- Um die Brandgefahr zu verringern, halten Sie den Motor frei von Gras, Blättern und Ablagerungen.
- Prüfen Sie die Befestigungsschrauben von Messer und Motor regelmäßig auf festen Sitz. Untersuchen Sie das Blatt visuell auf Schäden (z. B. verbogen, gerissen oder abgenutzt).
- Um die beste und sicherste Leistung zu erzielen, sollten Sie den Mäher sorgfältig warten. Halten Sie die Mähmesser scharf und sauber. Mähmesser sind scharf und können schneiden. Wickeln Sie die Messer ein oder tragen Sie Handschuhe und seien Sie bei der Wartung besonders vorsichtig.
- Achten Sie darauf, dass alle Muttern, Bolzen und Schrauben fest angezogen sind, um einen sicheren Betrieb des Geräts zu gewährleisten.
- Manipulieren Sie niemals die Sicherheitseinrichtungen. Überprüfen Sie sie regelmäßig auf ihre Funktionstüchtigkeit.
- Stellen Sie den Motor ab, wenn Sie auf einen Fremdkörper treffen. Untersuchen Sie den Mäher gründlich auf Schäden. Reparieren Sie eventuelle Schäden, bevor Sie den Mäher in Betrieb nehmen.
- Die Komponenten der Grasfangeinrichtung, der Auswurfabdeckung und des Schutzschildes unterliegen Verschleiß und Beschädigungen, wodurch bewegliche Teile freigelegt oder Gegenstände herausgeschleudert werden können. Überprüfen Sie diese Teile aus Sicherheitsgründen regelmäßig und tauschen Sie alle Teile, die Verschleißerscheinungen aufweisen oder gerissen oder gebrochen sind, sofort aus. Verwenden Sie nur Originalersatzteile des Herstellers.
- Lagern Sie den Mäher, wenn er nicht benutzt wird, in einem trockenen Raum und außerhalb der Reichweite von Kindern.

### WARNUNG:

Entfernen Sie immer die Batterie, wenn Sie den Mäher warten oder transportieren.

| PROBLEM                     | MÖGLICHE URSACHE   | LÖSUNG   |
|-----------------------------|--|--|
| Der Mäher springt nicht an. | Der Akku ist nicht geladen.                                  | Laden Sie den Akku auf.  |
|                             | Der Schalter ist defekt.                                     | Tauschen Sie den Schalter aus.                                       |
|                             | Gras hat sich zwischen dem Mähwerk und dem Messer verklemmt. | Entfernen Sie die Batterie; prüfen Sie unter dem Deck, ob es klemmt. |

|   |   |  |
|---|---|--|
|   | Die Batterie ist nicht vollständig in den Mäher eingesetzt.         | Überprüfen Sie die Verbindung zwischen der Batterie und dem Mäher. Vergewissern Sie sich, dass die Batterie einrastet. |
|   | Die Batterie muss möglicherweise gewartet oder ausgetauscht werden. | Batterie austauschen.  |
| Der Mäher schneidet das Gras ungleichmäßig. | Der Rasen ist rau oder uneben.                                      | Kontrollieren Sie den Mähbereich.  |
|   | Die Schnitthöhe ist nicht richtig eingestellt.                      | Stellen Sie die Räder auf eine höhere Stufe.   |
| Der Mäher mulcht nicht richtig.             | Das nasse Schnittgut klebt an der Unterseite des Decks.             | Warten Sie mit dem Mähen, bis das Gras getrocknet ist.   |
|   | Es fehlt der Mulchstopfen.  | Setzen Sie den Mulchstopfen ein.   |
| Der Mäher ist schwer zu schieben.           | Das Gras ist zu hoch, oder die Schnitthöhe ist zu niedrig.          | Erhöhen Sie die Schnitthöhe.   |
|   | Der hintere Teil des Grasfangsacks schleift im dichten Gras.        | Leeren Sie das Schnittgut aus dem Grasfangsack.  |
| Der Mäher ist übermäßig laut und vibriert.  | Die Motorwelle ist verbogen.  | Halten Sie den Motor an und untersuchen Sie ihn auf Schäden.   |
|   | Die Klinge ist nicht ausgewuchtet.                                  | Reparieren Sie vor dem Neustart.   |

## 9. TRANSPORT VON LITHIUM-BATTERIEN

Transportieren Sie die Batterie in Übereinstimmung mit den örtlichen und nationalen Bestimmungen und Vorschriften.

Beachten Sie alle besonderen Anforderungen an die Verpackung und Kennzeichnung, wenn Sie die Batterien durch Dritte transportieren lassen. Stellen Sie sicher, dass die Batterien während des Transports nicht mit anderen Batterien oder leitenden Materialien in Berührung kommen können, indem Sie freiliegende Anschlüsse mit isolierenden, nicht leitenden Kappen oder Klebeband schützen. Transportieren Sie keine Batterien, die Risse haben oder undicht sind. Wenden Sie sich an das Transportunternehmen, um weitere Ratschläge zu erhalten.

### WARNUNG:

Nicht für andere als die oben genannten Verwendungszwecke bestimmt.

## 10. RECYCLING UND ENTSORGEN

Wenn Sie sich entschließen, die Maschine zu entsorgen, achten Sie darauf, dass Sie die örtlichen Vorschriften einhalten.

Die im Akkupack dieses Mähers verwendeten Batterien enthalten das folgende giftige und ätzende Material: LITHIUM- ION.

### WARNUNG:

Giftige Materialien müssen auf eine bestimmte Art und Weise entsorgt werden, um eine Verunreinigung der Umwelt zu vermeiden. Bevor Sie beschädigte oder abgenutzte Lithium-Ionen-Akkus entsorgen, wenden Sie sich an Ihre örtliche Abfallentsorgungsstelle, um Informationen und spezifische Anweisungen zu erhalten. Bringen Sie den Akku zu einem örtlichen Recycling- und/oder Entsorgungszentrum, das für die Entsorgung zertifiziert ist. Wenn der Akku reißt oder bricht, egal ob er ausläuft oder nicht, laden Sie ihn nicht wieder auf und verwenden Sie ihn nicht. Entsorgen Sie ihn und ersetzen Sie ihn durch einen neuen Akku. **VERSUCHEN SIE NICHT, IHN ZU REPARIEREN!**

Befolgen Sie diese Anweisungen, um Verletzungen, Brand-, Explosions- und Stromschlaggefahr sowie Umweltschäden zu vermeiden:

- Kleben Sie die Pole der Batterie mit starkem Klebeband ab.
- Versuchen Sie nicht, die Komponenten des Akkupacks zu entfernen oder zu zerstören.

- Versuchen Sie nicht, das Akkupaket zu öffnen.
- Wenn ein Leck entsteht, sind die freigesetzten Elektrolyte ätzend und giftig. Bringen Sie die Lösung nicht in die Augen oder auf die Haut, und schlucken Sie sie nicht.
- Werfen Sie Batterien nicht in den normalen Hausmüll.
- Verbrennen Sie die Batterien nicht.
- Legen Sie Batterien nicht an einem Ort ab, an dem sie Teil einer Mülldeponie oder eines kommunalen Abfallstroms werden.



Verpackungsmaterialien sind wiederverwertbar. Bitte werfen Sie sie in den entsprechenden Mülleimer. Elektroprodukte sollten nicht zusammen mit Haushaltsprodukten entsorgt werden. Gemäß der europäischen Richtlinie 2012/19/EU über Elektro- und Elektronik-Altgeräte und ihrer Umsetzung in nationales Recht müssen Elektroprodukte getrennt gesammelt und an dafür vorgesehenen Sammelstellen entsorgt werden. Wenden Sie sich an Ihre örtlichen Behörden oder Ihren Händler, um Ratschläge zum Recycling zu erhalten.

# 11. CE-KONFORMITÄTSERKLÄRUNG



**BUILDER SAS**

32, rue Aristide Bergès - ZI 31270 Cugnaux -  
Frankreich Tel. +33 (0) 5.34.502.502 Fax: +33 (0)  
5.34.502.503

erklärt, dass die unten genannte  
**Maschine Cordless LAWNMOWER**  
**EZ40VTDE46TN**  
Seriennummer: **20210133521-20210133680**

**Entspricht den folgenden europäischen Richtlinien:**  
Maschinenrichtlinie 2006/42/EG  
EMV-Richtlinie 2014/30/EU

**Andere anwendbare Richtlinien:**  
Lärmrichtlinie 2000/14/EG Anhang VI und 2005/88/EG

Gemessener Schalldruckpegel:  $L_pA=88,4$  dB(A)  $K= 3$  dB(A)  
Garantierter Schalleistungspegel  $L_wA: 94$  dB(A)

**Benannte Stelle 0359**

**Intertek Testing & Certification Ltd.**  
Davy Avenue, Knowlhill, Milton Keynes, MK5 8NL  
Telephone: +44 (0)1908 857777 Fax: +44 (0)1908 857830  
Web: [www.intertek.com](http://www.intertek.com)

**Anwendbare harmonisierte**

**Normen:** EN60335-  
1 :2012+A1 :2014 EN60335-2-  
77:2010  
EN62233:2008  
EN55014-1:2017  
EN55014-2:2015

Cugnaux, 21/10/2020

Philippe MARIE / CEO

Verantwortlich für das technische Dossier: M. Olivier Patriarca

## 12. GARANTIE

# *Energizer*®

## GARANTIE

Der Hersteller garantiert das Produkt gegen Material- und Verarbeitungsfehler für einen Zeitraum von 2 Jahren ab dem Datum des ursprünglichen Kaufs. Die Garantie gilt nur, wenn das Produkt für den Hausgebrauch bestimmt ist. Die Garantie deckt keine Defekte ab, die auf normale Abnutzung und Verschleiß zurückzuführen sind.

Der Hersteller verpflichtet sich, die vom Vertragshändler als defekt erkannten Teile zu ersetzen. Der Hersteller übernimmt keine Verantwortung für den vollständigen oder teilweisen Austausch der Maschine und/oder für daraus resultierende Schäden.

**Die Garantie deckt keine Pannen ab, die auf Folgendes zurückzuführen sind:**

- unzureichende Wartung.
- anormale Montage, Einstellung oder Bedienung des Produkts.
- Teile, die einem normalen Verschleiß unterliegen.

**Die Garantie erstreckt sich nicht auf:**

- Versand- und Verpackungskosten.
- die Verwendung des Werkzeugs für einen anderen Zweck als den, für den es konzipiert wurde.
- die Verwendung und Wartung der Maschine auf eine Weise, die nicht in der Bedienungsanleitung beschrieben ist.

Aufgrund unserer Politik der ständigen Produktverbesserung behalten wir uns das Recht vor, Spezifikationen ohne Vorankündigung zu ändern oder zu ergänzen. Infolgedessen kann das Produkt von den darin enthaltenen Informationen abweichen. Eine Änderung wird jedoch ohne Vorankündigung vorgenommen, wenn sie als Verbesserung der vorhergehenden Eigenschaft erkannt wird.

### **LESEN SIE DAS HANDBUCH SORGFÄLTIG DURCH, BEVOR SIE DAS GERÄT BENUTZEN.**

Bei der Bestellung von Ersatzteilen geben Sie bitte die Teilenummer oder den Code an, den Sie in der Ersatzteilliste in dieser Anleitung finden. Bewahren Sie den Kaufbeleg auf; ohne ihn erlischt der Garantieanspruch. Um Ihnen mit Ihrem Produkt zu helfen, laden wir Sie ein, uns telefonisch oder über unsere Website zu kontaktieren:

- **+33 (0)9.70.75.30.30**

- **<https://services.swap-europe.com/contact>**

Sie müssen ein "Ticket" über die Webplattform erstellen.

- Registrieren Sie sich oder erstellen Sie ein Konto.
- Geben Sie die Referenz des Werkzeugs an.
- Wählen Sie den Betreff Ihrer Anfrage.
- Beschreiben Sie Ihr Problem.
- Fügen Sie folgende Unterlagen bei: Rechnung oder Kaufbeleg, Foto des Typenschilds (Seriennummer), Foto des benötigten Teils (z. B. abgebrochene Stifte am Transformatorstecker).



# 13. PRODUKTAUSFALL

## WAS IST ZU TUN, WENN MEINE MASCHINE AUSFÄLLT?

### Wenn Sie Ihr Produkt in einem Geschäft gekauft haben:

- a) Entleeren Sie den Kraftstofftank, falls Ihr Gerät über einen solchen verfügt.
  - b) Vergewissern Sie sich, dass Ihr Gerät vollständig, mit allem mitgelieferten Zubehör und sauber ist! Ist dies nicht der Fall, wird die Reparaturwerkstatt das Gerät ablehnen.
- Gehen Sie mit der kompletten Maschine und dem Kassenbon oder der Rechnung zum Geschäft.

### Wenn Sie Ihr Produkt auf einer Website gekauft haben:

- a) Entleeren Sie den Kraftstofftank Ihres Produkts.
- b) Vergewissern Sie sich, dass Ihr Gerät vollständig, mit allem mitgelieferten Zubehör und sauber ist! Ist dies nicht der Fall, wird die Reparaturwerkstatt das Gerät ablehnen.
- c) Erstellen Sie ein SWAP-Europe-Service-Ticket auf der Website: <https://services.swap-europe.com>.  
Wenn Sie die Anfrage über SWAP-Europe stellen, müssen Sie die Rechnung und das Foto des Typenschilds (Seriennummer) beifügen.
- d) Wenden Sie sich an die Reparaturwerkstatt, um sicherzustellen, dass sie verfügbar ist, bevor Sie das Gerät abliefern.

Begeben Sie sich mit dem kompletten Gerät, der Kaufrechnung und dem Stationsblatt, das Sie nach Ausfüllen des Serviceantrags von der SWAP-Europe-Website herunterladen können, zur Reparaturstation.

Für Maschinen mit Motorschaden der Hersteller BRIGGS & STRATTON, HONDA und RATO beachten Sie bitte die folgenden Hinweise.

Reparaturen werden von zugelassenen Motorenherstellern dieser Hersteller durchgeführt, siehe deren Website:

- <http://www.briggsandstratton.com/eu/fr>
- <http://www.honda-engines-eu.com/fr/service-network-page;jsessionid=5EE8456CF39CD572AA2AEEDFD290CDAE>
- <https://www.rato-europe.com/it/service-network>

**Bitte bewahren Sie die Originalverpackung auf, um eine Rücksendung durch den Kundendienst zu ermöglichen, oder verpacken Sie Ihr Gerät in einen ähnlichen Karton mit den gleichen Abmessungen.**

**Bei Fragen zu unserem Kundendienst können Sie eine Anfrage auf unserer Website <https://services.swap-europe.com> stellen.**

**Unsere Hotline bleibt erreichbar unter +33 (9) 70 75 30 30.**





# 14. GARANTIEAUSSCHLÜSSE

## DIE GARANTIE DECKT NICHT AB:

- Inbetriebnahme und Einrichtung des Produkts.
- Schäden, die durch normale Abnutzung des Produkts entstehen.
- Schäden, die durch unsachgemäßen Gebrauch des Produkts entstehen.
- Schäden, die durch eine nicht der Gebrauchsanweisung entsprechende Montage oder Inbetriebnahme entstanden sind.
- Vergaserbedingte Ausfälle über 90 Tage hinaus und Verschmutzung der Vergaser.
- Regelmäßige und Standard-Wartungsereignisse.
- Veränderungen und Demontagen, die unmittelbar zum Erlöschen der Garantie führen.
- Produkte, deren ursprüngliche Echtheitskennzeichnung (Marke, Seriennummer) beschädigt, verändert oder zurückgezogen wurde.
- Ersetzen von Verbrauchsmaterial.
- Die Verwendung von Nicht-Originalteilen.
- Bruch von Teilen nach Stößen oder Vorsprüngen.
- Aufschlüsselung des Zubehörs.
- Defekte und ihre Folgen, die auf eine äußere Ursache zurückzuführen sind.
- Verlust von Bauteilen und Verlust durch unzureichende Verschraubung.
- Schneiden von Bauteilen und Schäden, die durch das Lösen von Teilen entstehen.
- Überlastung oder Überhitzung.
- Schlechte Qualität der Stromversorgung: fehlerhafte Spannung, Spannungsfehler usw.
- Schäden, die dadurch entstehen, dass das Produkt während der für die Reparatur erforderlichen Zeit nicht genutzt werden kann, sowie generell die Kosten, die durch die Stilllegung des Produkts entstehen.
- Die Kosten für ein Zweitgutachten, das von einem Dritten im Anschluss an einen Kostenvoranschlag einer SWAP-Europe-Reparaturwerkstatt erstellt wird.
- Die Verwendung eines Produkts, das einen Defekt oder eine Beschädigung aufweist, die nicht sofort gemeldet und/oder mit den Diensten von SWAP-Europe repariert wurde.
- Verschlechterung durch Transport und Lagerung\*.
- Markteinführungen über 90 Tage hinaus.
- Öl, Benzin, Fett.
- Schäden im Zusammenhang mit der Verwendung von nicht konformen Kraftstoffen oder Schmiermitteln.

\* Gemäß der Transportgesetzgebung müssen Transportschäden innerhalb von maximal 48 Stunden nach Feststellung per Einschreiben mit Rückschein beim Transportunternehmen gemeldet werden.

Dieses Dokument ist eine Ergänzung zu Ihrer Kündigung, eine nicht erschöpfende Liste.

**Achtung!** Alle Bestellungen müssen im Beisein des Zustellers überprüft werden. Im Falle einer Ablehnung durch den Zusteller müssen Sie die Lieferung einfach ablehnen und Ihre Ablehnung mitteilen.

**Zur Erinnerung:** Die Vorbehalte schließen die Benachrichtigung per Einschreiben mit Empfangsbestätigung innerhalb von 72 Stunden nicht aus.

**Informationen:** Thermogeräte müssen jede Saison eingewintert werden (Service auf der SWAP-Europe-Website verfügbar). Die Batterien müssen vor dem Einlagern aufgeladen werden.



*Energize£*